



**Kinderkraft**

Discover the world together



Watch manual

**VIDEO!**



[youtube.com/kinderkraftofficial](https://youtube.com/kinderkraftofficial)



[kinderkraft.com](https://kinderkraft.com)

# **EASYTWIST**

SRB/MNE/BIH TRICKL



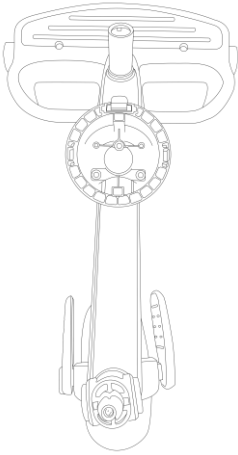

**A**

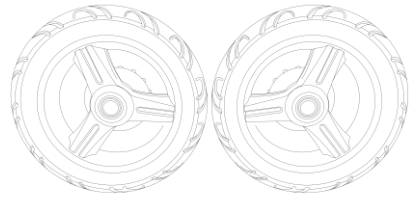

**B**

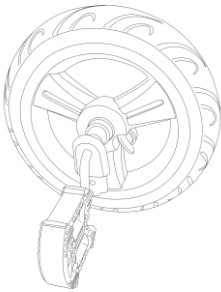

**C**

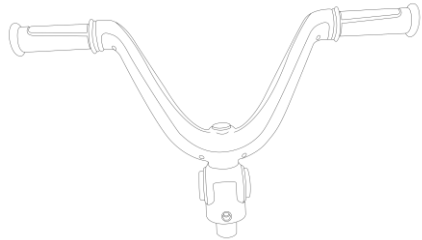

**D**



**E**

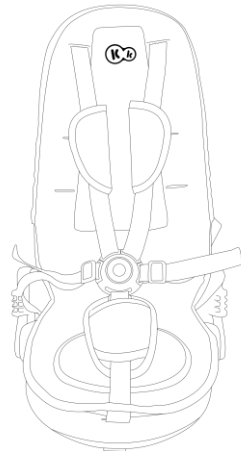

**F**

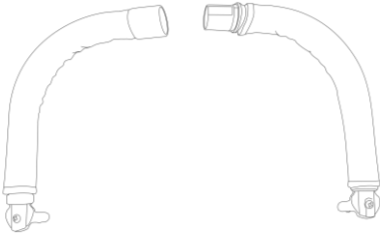

**G**



**I**

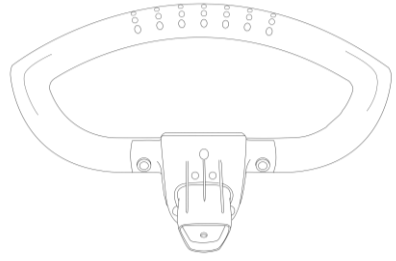

**H**



**J**

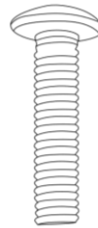

**K+L**

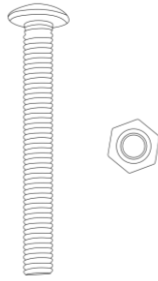

**M+N**



**O**

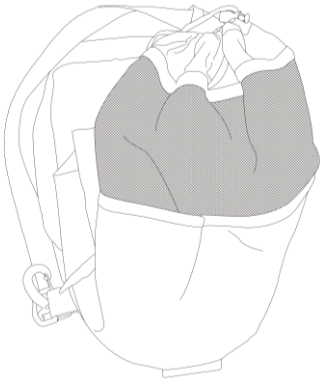

**R**

**P**

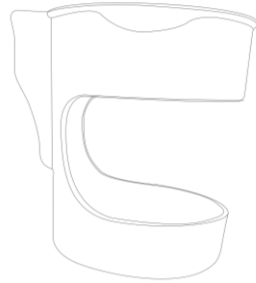

**S**

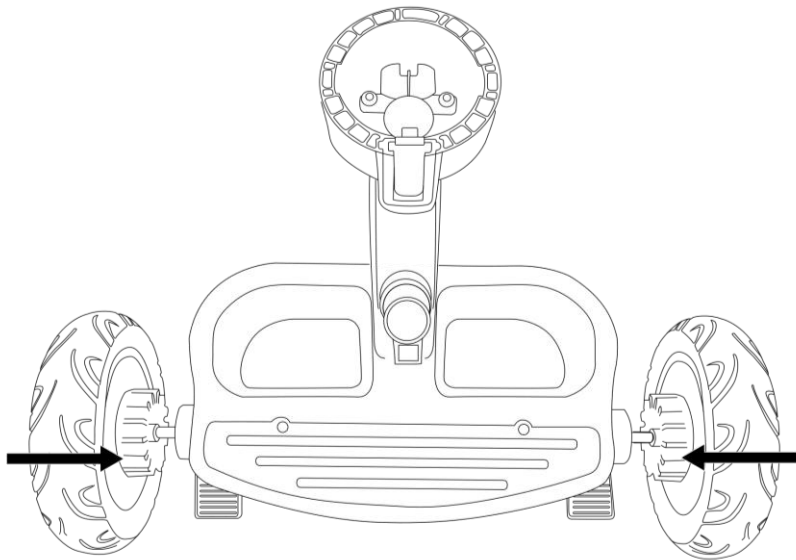

1

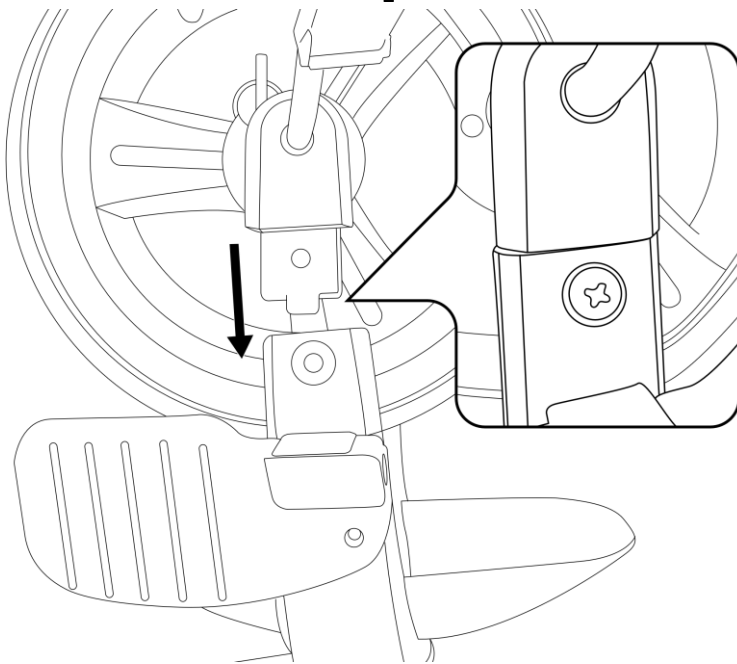

2

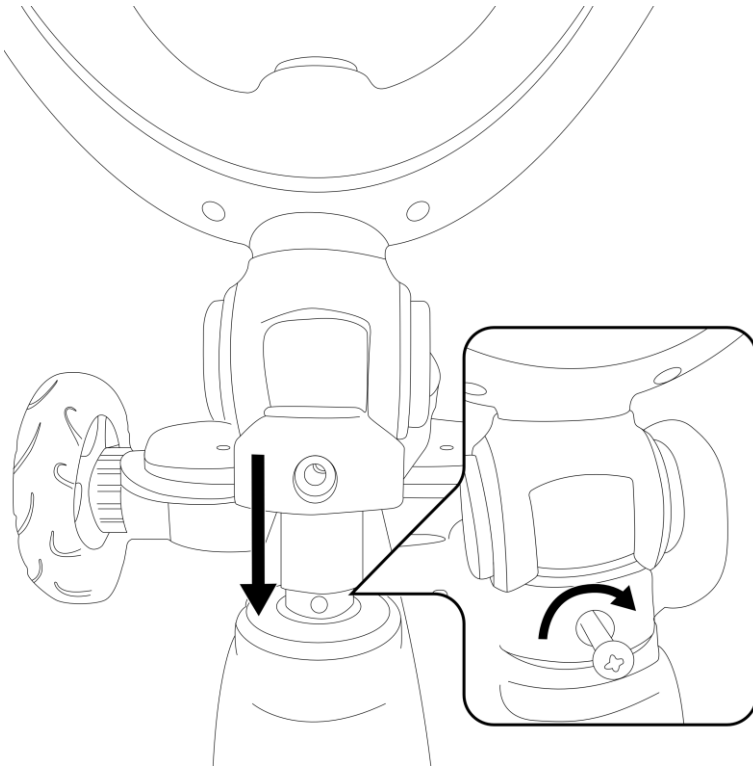

3

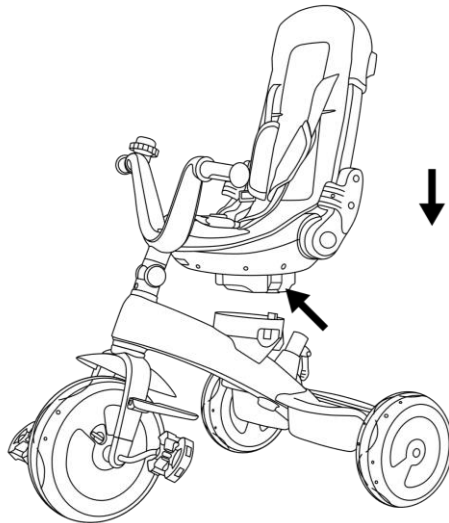

4

7

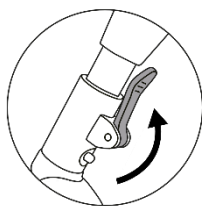
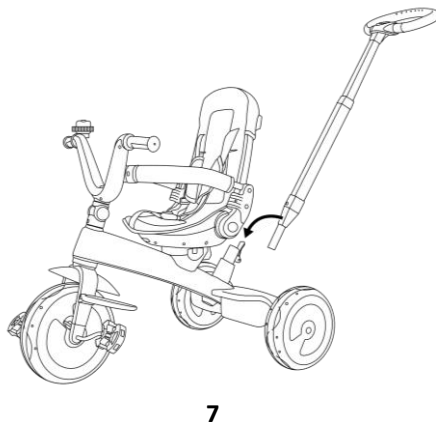
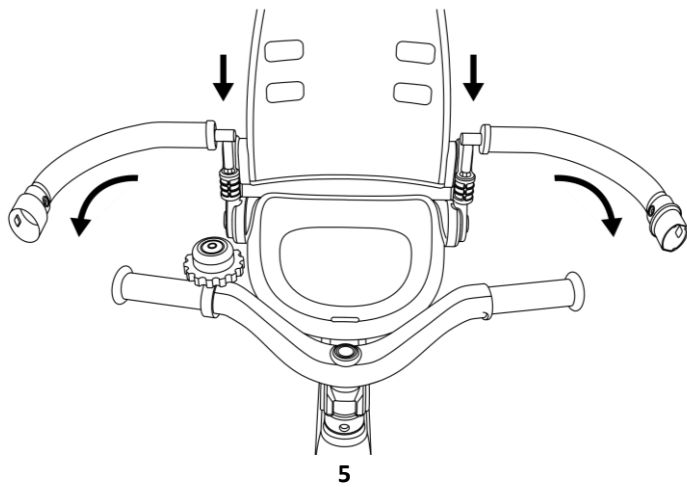





**10**

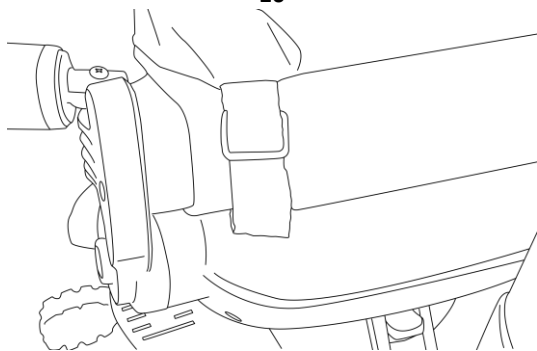

**11**

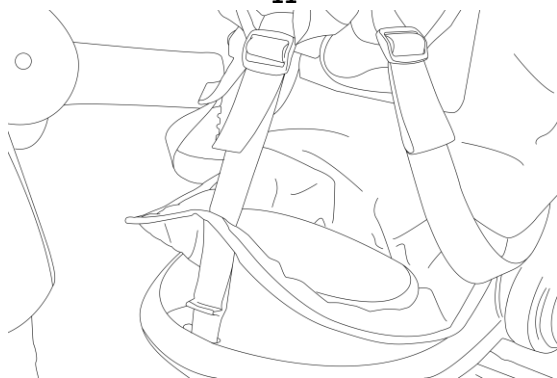

**12**

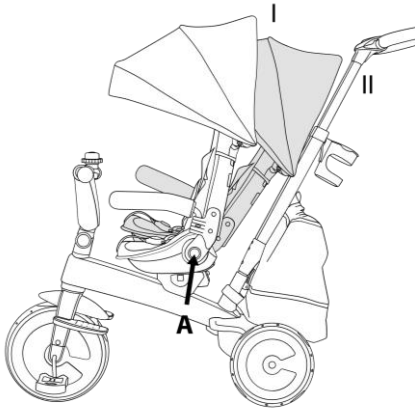

13a

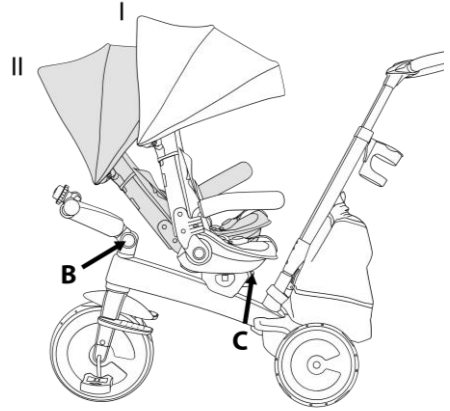

13b

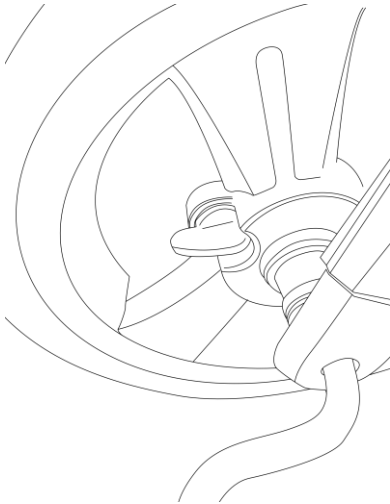

14

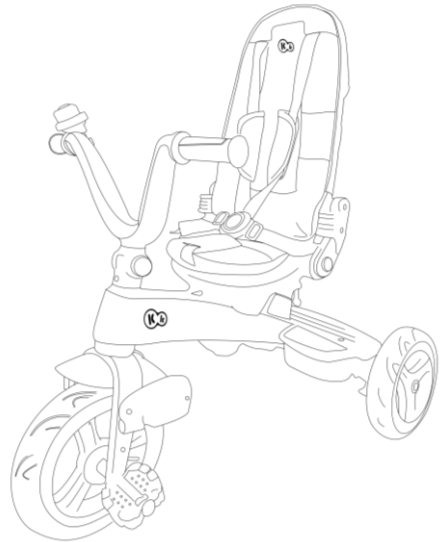

15

## Poštovani potrošači

Hvala Vam na kupovini Kinderkraft proizvoda.

Mi dizajniramo bicikle misleći na Vašu decu – mi uvek brinemo o bezbednosti i kvalitetu, garantujući da kupovinom naših proizvoda dobijate najbolji mogući komfor.

### VAŽNO JE DA SAČUVATE OVO UPUTSTVO ZA BUDUĆU UPOTREBU.

#### BEZBEDNOST I MERE OPREZA

##### Upozorenje :

- Usklađenost sa uputstvom za upotrebu osigurava sigurnu upotrebu igračke. Pre upotrebe bicikla pažljivo pročitajte uputstvo za upotrebu i sačuvajte ga za buduću upotrebu. Preporučeni uzrast: 9m.
- Koristite ličnu zaštitnu opremu kao što su kacige, rukavice, štitnici za kolena i laktove. Proizvod je namenjen za spoljašnju upotrebu. Ne koristiti u saobraćaju. Dečiji bicikal ne bi trebalo koristiti u blizini motornih vozila, uliča, bazena, brda, puteva, stepenica ili na neravnom terenu.
- Igračku koristiti na ravnoj površini bez prepreka.
- Da izbegnete ozbiljne povrede, nikada ne ostavljajte dete bez nadzora.
- Da izbegnete padove i udare koji bi naneli povrede korisniku ili drugima, roditelji/staratelji treba da skrenu pažnju dece na mere predostrožnosti koje treba preduzeti. Pre upotrebe proizvoda važno je objasniti deci kako ga bezbedno koristiti.
- Osoba koja koristi proizvod mora uvek nositi obuću.
- Montažu proizvoda mora uvek obaviti odrasla osoba. Pre svake upotrebe, proveriti da li je proizvod oštećen ili istrošen i da li su svi delovi za montažu i pričvršćivanje u dobrom stanju. Uverite se da šrafovi i matice zadržavaju svojstva automatskog zaključavanja. Proverite da li je sklop kompletan i u dobrom stanju. Ukoliko primetite da neki delovi nedostaju ili su oštećeni, nemojte koristiti proizvod, već kontaktirajte svog prodavca ili ovlašćeni servis.
- Budite oprezni prilikom vožnje bicikla, trebalo bi da znate kako da vozite kako bi ste izbegli pad ili sudar koji mogu naneti povredu korisniku ili trećoj osobi.
- Najsigurnija područja za osobe koje koriste bicikl su ona bez automobilske saobraćaja, poput privatnih površina, igrališta, školskih dvorišta i školskih igrališta.
- Proizvod je namenjen korisnicima maksimalne težine do 25 kg.
- Molimo Vas da sačuvate ambalažu ili da je odložite propisno u skladu sa lokalnim propisima.  
Zbog bezbednosti dece, delove ambalaže ne ostavljajte slobodnom pristupu (plastične kese, kartonske kutije, itd.) Rizik od gušenja!

#### I Delovi tricikla

Deo	Naziv	Deo	Naziv
A	Ram	J	Tenda
B	Zadnji točkovi	K	Matica za točak x2
C	Prednji točkovi	L	Šraf za točak x2
D	Volan	M	Šraf za rukohvat
E	Zvono sa pričvršćivačem	N	Matica za rukohvat
F	Sedište sa sigurnosnim pojasevima	O	Šrafciiger Phillips
G	Bočne zaštite	P	Ključ za montiranje
H	Gornji deo ručke za roditelje	R	Ruksak
I	Donji deo ručke za roditelje	S	Držač za flašicu

#### II Montaža tricikla

Montiranje tricikla treba započeti povezivanjem rama(A) sa zadnjim točkovima (B) ubacivanjem sa obe strane. Kada se pravilno sastavi začućete klik (slika 1). Sledeći korak je povezivanje prednjeg točka (C) sa viljuškom instaliranom na prednjem delu rama. Da bi ste to uradili, umetnite plastične vodice smeštene sa obe strane točka u rupe na viljušci a zatim učvrstite veze zavrtnjima(K), šrafovim(L) ili priborom za montiranje (O y P) kao što je prikazano na slici 2. Sastavljanje volana (D) treba započeti zavrtnjem zvona (E) na levoj ili desnoj strani volana pomoću zavrtnja za pričvršćivanje. Zatim prevucite volan preko rama i učvrstite šrafom i maticom (M i N) (slika3). Rasklapajte sedište (F) sve dok ne čujete karakterističan klik i postavite ga u okvir triciklaokrenut napred dok ne čujete klik brave. Da bi ste otkopčali sedište , pritisnite tastere sa obe strane sedišta (slika 4). Sledeći korak je ugradnja bočnih zaštita (G). Umetnite plastične cevi u udubljenja sa obe strane sedišta, vodeći računa o isturenom dugmencetu na kraju cevi koji omoćučava sklapanje (i demontažu ) navlake samo u jednom položaju (slika 5). Navlaka se sklapa spajanjem oba dela dok ne kliknu. Sledeća faza je sklapanje roditeljske drške Pritisnite metalno dugme u donjem delu roditeljske drške (I) i pomerite gornji deo ručke (H) sve dok ne čujete klik (slika 6). Ubacite rezultirajući deo u rupu na zadnjoj strani okvira , istovremeno pritiskajući metalno dugme (slika 7). Osigurajte ručku roditelja podizanjem

ručice ka gore (slika 8). Ubacite držač za flašicu (S) na rukohvat za roditelje i okačite ruksak (R) (slika 9). Gurnite tendu (J) u rupe na zadnjem delu naslona dok ne začujete klik (slika 9). Pravilno sastavljen bicikl prikazan je na slici.10. Moguće je ukloniti navlaku: u tu svrhu, kopče na zadnjem delu naslona tricikla (slika 11) i kopča sa pojasa međunožja (slika 12) mogu biti uklonjeni.

### III Podešavanje tricikla:

**Položaji tende:** Dužina tende je podesiva.

**Naslon za noge:** U zavisnosti od stepena razvoja deteta, oslonac za noge može se preklopiti ili rasklopiti tako da dete može samostalno da pokreće bicikl. Kada se naslon za noge sklopi, aktivirajte blokadu pedale na prednjem točku pomerajući tako smeštenu polugu (slika 14). **PAŽNJA!** Kada god se sklopi roditeljska ručka i skllopi naslon za noge, bravu točka treba isključiti tako da se pedale slobodno pokreću bez pokretanja točka (pogon je isključen). Neotključavanje brave može dovesti do prignječenja ili povrede stopala! Nakon uklanjanja roditeljske ručke, trebalo bi da sklopite naslon za noge i povežete bravu točka tako da pedale pokreću točak (pogon je uključen).

**Sigurnosni pojasevi:** Prilagodite dužinu tako da čvrsto drže dete, bez blokiranja njegovih pokreta. Možete da promenite položaj pojasa kako bi ste prilagodili visini deteta.

**Volan** – podesiv u dva položaja. Da bi ste ga podesili pritisnite zeleno dugme na dnu volana i postavite ga u udoban položaj (13b).

**Položaj naslona:** naslon ima dva nivoa podešavanja (I & II). Ugao naslona se podešava pritiskom na dugmad smeštena sa oba strane sedišta i istovremeno potiskivanjem naslona unapred i unazad (slika. 13a,A).

**Položaj sedišta:** Sedište se može okretati napred i nazad. Da bi ste to uradili, postavite naslon za leđa u položaj I, pritisnite dugme smešteno ispod sedišta u zadnjem delu bicikla i zarotirajte (slika.13b,C). **UPOZORENJE!** U položaju okrenutim unazad, uvek spustite volan dole! (slika. 13b,B). Da bi ste sedište okrenuli prema napred, ponovo pritisnite dugme ispod sedišta i okrenite ga. **PAŽNJA!** Volan se uvek mora podizati kada je sedište okrenuto ka napred.

Bicikl se može prilagoditi za starije dete uklanjanjem tende, bočnih zaštita i ručke za roditelje i preklapanjem naslona za noge (slika 15).

**Podešavanje dužine roditeljske ručke:** pritisnite jedno od zelenih dugmadi na roditeljskoj dršci, promenite visinu ručice podizanjem ili spuštanjem dok ne čujete klik. Moguće je postaviti četiri nivoa visine.

### IV Način održavanja



Ne prati. Proizvod očistiti vlažnom krpom i blagim deterđentom



Ne sušiti u sušilici



Prati na temperaturi max 30°C, ručno pranje



Ne peglati



Ne izbeljaviti



Ne čistiti hemijskim sredstvima



Prati ručno na temperatura max 40°C

### Održavanje, čišćenje i skladištenje

Očistite proizvod vlažnom krpom ili sunderom. Zaštiti proizvod od prašine, vlage, vode visokih i vrlo niskih temperatura, padova, itd. Navlaku za sedište, zaštitu na volanu skinite sa rama. Prati na maks 30 stepeni. Ne izbeljaviti, Ne sušiti u mašini za sušenje veša. Ne peglajte. Nemojte čistiti hemijski.

Tenda: Ne prati. Ne izbeljaviti. Ne sušiti u mašini za sušenje veša. Ne peglajte. Nemojte čistiti hemijski.

Ram: Očistiti vlažnom krpom ili sunderom.

### Odlaganje

Čuvati van domašaja dece.

### IV. Garancija

1. Svi Kinderkraft proizvodi imaju garanciju od 25 meseci. Garancija počinje da važi od datuma kupovine proizvoda.
2. Garancija je važeća na teritoriji sledećih zemalja::Srbija, Crna Gora, Bosna i Hercegovina, Makedonija i Albanija,.
3. Za zemlje koje se ne nalaze na predhodnoj listi, garancijske uslove i dužinu garancije određuje prodavac.
4. Garancija je važeća samo u zemlji gde je proizvod kupljen.
5. Reklamacije možete poslati popunjavanjem forme dostupne kod Vašeg prodavca
6. Garancija ne pokriva:
  - a. Reklamacije koje proizilaze iz specifikacije proizvoda, pod uslovom da su u skladu sa onima koje je proizvođač naveo u uputstvu za upotrebu ili drugim dokumentima zakonodavne prirode;
  - b. Reklamacije koje su uzrokovane nepravilnim održavanjem ili upotrebom neadekvatnih hemijskih sredstava;
  - c. Promene boje kada je proizvod bio izložen direktnom uticaju sunca suprotno uputstvima datim u uputstvu za upotrebu;

- d. Kidanje, habanje, pukotine na plastici/tkanini za koje je odgovoran potrošač;
- e. Smanjenje kvaliteta proizvoda i potrošnog materijala usled normalnog habanja;
- f. Proizvode koji nisu korišćeni u skladu sa specifikacijama;